

AGA PROJEKTORN



BRUKSANVISNING

för

AGA-PROJEKTORN

FÖRORD

Det bästa material, som kan erhållas, och den högsta tänkbara precision har kommit till användning vid tillverkningen av AGA-Projektorn. Rätt installerad och omsorgsfullt skött kommer den att fungera perfekt under många år.

Denna bruksanvisning behandlar de speciella konstruktioner, som äro utmärkande för AGA-Projektorn. Studera den noga och följ föreskrifterna i detalj. Bruksanvisningen bör förvaras i maskinrummet för att alltid vara till hands.



INNEHÅLLSFÖRTECKNING

	Sid.
Montering	3
Inkoppling	3
Startanordning	4
Filminläggning	4
Justering av kassetfriktion	4
Brandskyddsanordning	5
Inställning av kilremspänning	5
Inställning av skentryck	6
Filmbana och bildfönster	6
Borttagning av tryckskenor styrvalsar och framkastarhjul	6
Justering av bildinställning	7
Inställning av tillhållare	7
God filmvård	7
Justering av inbyggd tontillsats	8
Projektorverkets inre	9
Oljecirkulationssystemet	9
Utbyte och inställning av bländare	10
Demontering av direktkopplad motor och remskiveenhet	10
Anvisningar för Ultra och Standard bilaga 1	
Anvisningar för Universal	» 2
Anvisningar för Standard tontillsats	» 3

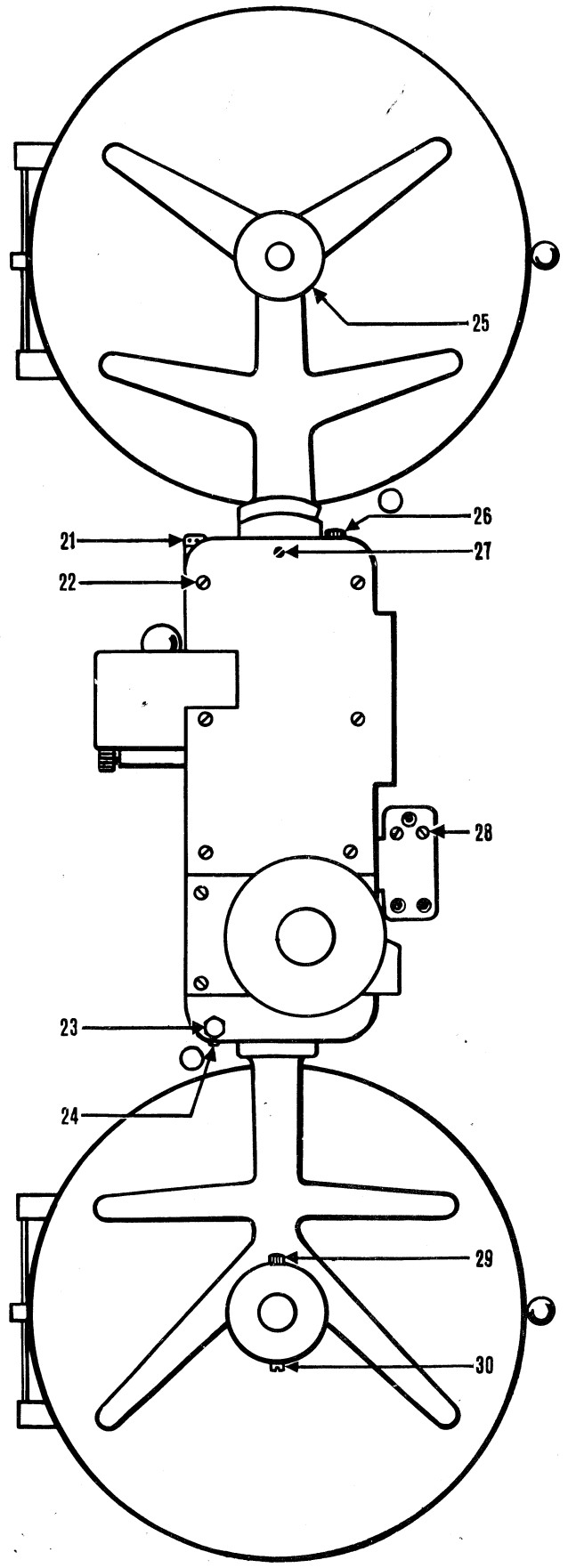
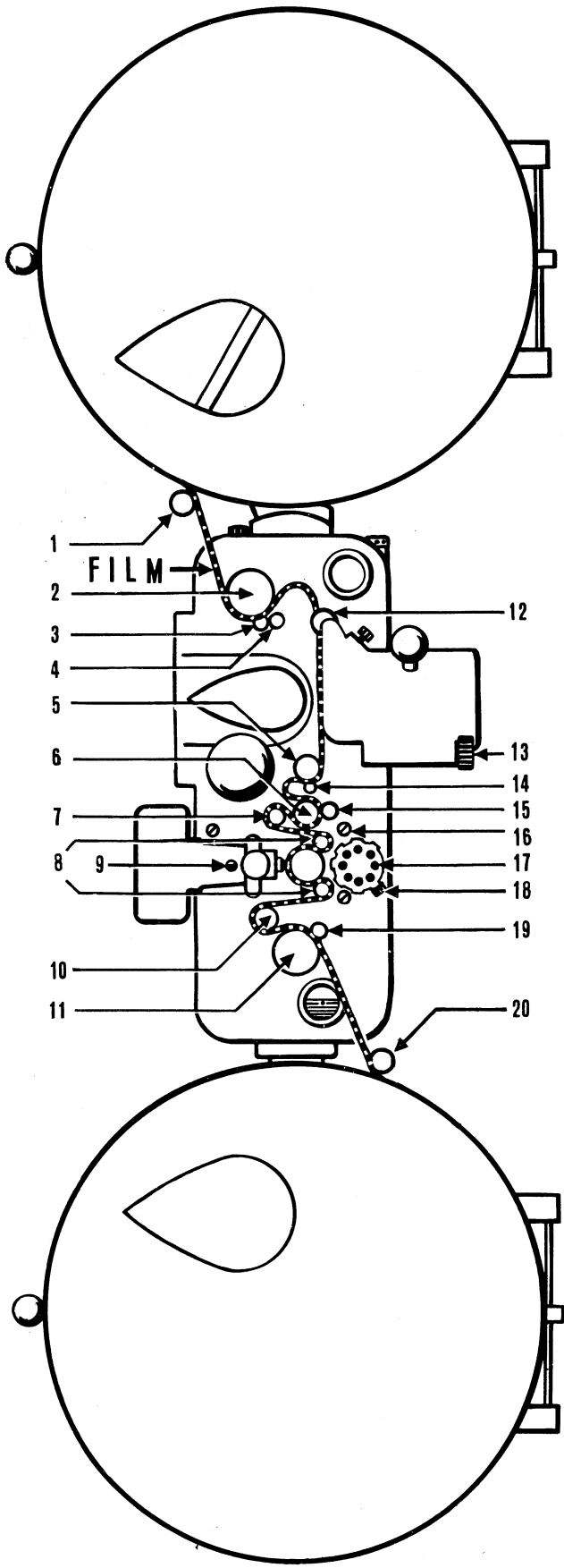

Montering

Packa upp projektorstativet och ställ upp det i maskinrummet. Luta projektorbordet bakåt och placera ett stöd under dess bakre del, så att det ej vippar över. Tag upp verket ur lådan med hjälp av lyftöglan och lyfttröret (bild 2). Ställ verket på bordet och skruva fast det.

För monteringen gäller följande:

900 m kassetter

Glöm ej att lägga in styrningen för underkassetten axel i härför avsett urtag i kassettenarmen.

1800 m kassetter

Tag bort det svängda kassettfästet från verkets översida och fäst kassetten direkt på verket.

Inbyggd tontillsats

Tontillsatsens balanshjul är vid leverans packat separat för att tonaxeln ej skall bli skadad under transporten. Projektorverket måste således öppnas för montering av balanshjulet. Vid montering av projektor med inbyggd tontillsats borttages verkets baklucka (se bild 1) genom att fästskruvarna 22 skruvas ur och spännskruven 27 drages åt. Motorn (remskiveenheten) behöver icke lossas. Bildomställningen ställes i sådant läge, att tontillsatsens balanshjul går att sätta på tonaxeln. Lossa de tre fästskruvarna 16 för tontillsatsen. Lossa muttern på balanshjulet, sätt försiktigt hjulet på tonaxeln och skruva fast tontillsatsen. Kontrollera att balanshjulet löper lätt. Vid fastsättning av bakluckan måste anliggningsytorna först rengöras från

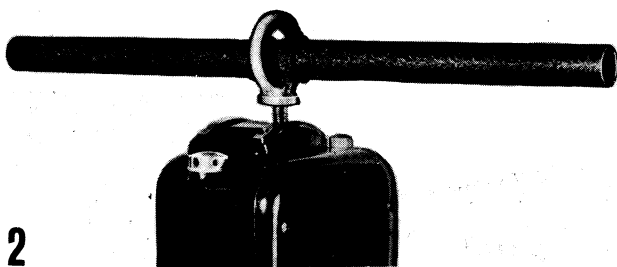

2

tättningsmedel med rödspit. AGA tättningsmedel påstrykes tunt, varefter luckan fastskruvas. Se därvid till att spännskruven 27 är utskruvad.

Innan projektorn tages i bruk kontrollera att olja är påfylld i verket och i underkassetten lager (se Bilaga 1 eller 2).

Nedmontering av projektorn sker i motsatt ordning mot monteringen. Glöm inte att tappa ur oljan och taga bort den inbyggda tontillsatsens balanshjul.

Inkoppling

Motorn är vid leverans kopplad för 3X380 V. Omkoppling av motorn för 220 V sker enl. bild 3.

I vissa fall levereras 1-fas motor, som kan omkopplas för 220 eller 110 V enligt särskilda instruktioner. **Kontrollera noga att motorn är kopplad för rätt spänning, innan den anslutes till nätet.**

Kopplingspanelen, som visas i fig 3, är av den typ, som användes för ULTRA- och STANDARD-projektorer. Nätspänning för motorn anslutes till klämmorna 20—21—22, för pilotlampan till 26—27 och tonlampsledningen till 80—81 (80 är minuspol).

UNIVERSAL-projektorn är ej försedd med särskild kopplingspanel. Nätspänning till motorn anslutes direkt till startpådraget (klämmorna 1, 5 och 9) samt tonlampsledningen till en anslutningsklämma (märkt + och —) på bordets undersida. Spänning till pilotlampan (6 V) anslutes till en liknande klämma. Sladden, som är kopplad till denna klämma, anslutes till den isolerade klämskruven på verket. Skruven för jordning av verket (rödmärkt) åtdrages.

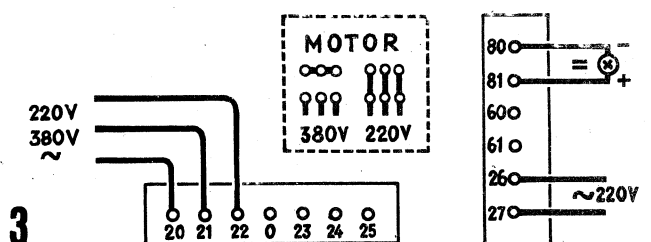

3

Startanordning

Startanordningen har två lägen, »Startläge» och »Driftläge». I startläget anslutes motorn till nätspänningen i serie med startmotstånd i två av faserna. Dessa motstånd begränsa startströmmen, så att motorn går igång mjukt. Startläget är icke markerat.

I driftläge förbikopplas motstånden, så att motorn får full spänning. Det är icke nödvändigt och lämpligt att göra en paus i startläget. **Starta projektorn genom att lugnt och jämnt föra pådragets handtag till driftläge.** Starten blir då så skonsam som möjligt, vilket resulterar i ökad livslängd för maskinen. Startmotstånden äro dimensionerade så, att de kunna förstöras, om de äro inkopplade längre tid än cirka 30 sekunder. I startpådraget finnas fjäderkontakter, som tid efter annan böra ses över och eventuellt justeras samt rengöras och infettas med ren, syrafri vaselin. Skulle svårare skador eller brännsår ha uppstått, böra de bytas ut.

Filminläggning

1. Sätt in filmen i överkassetten och drag ut startsladden så långt, att den nästan når ned till golvet. Lägg in filmen i kassettmunstycket och kontrollera att den kan röra sig fritt samt stäng kassetten.
2. Vrid projektorn sakta för hand tills en framkastning är helt avslutad.
3. Lägg filmen runt övre matarhjulet över filmfingret 4 (bild 5) och »a» (bild 6) samt vidare genom filmbanan. På Universalprojektorn är filmfingret och tillhållaren kombinerade.
4. Sträck filmen tills indexet 41 överensstämmer med ett bildskillnadsstreck. Lägg fast filmen runt framkastarhjulet och stäng filmdörren **varsamt**. Övre slingan bildas då automatiskt. **Öppna inte filmdörren, då projektorn är i gång.**
5. **Projektorn med inbyggd tontillsats**
Lägg in filmen i tontillsatsen och runt rullen »b» (bild 6). Tryck ned tillhållararmen (se bild 14) och lägg fast filmen runt det undre matarhjulet. Därvid bildas undre slingan automatiskt.

Projektorn med separat tontillsats

Filminläggningen utföres enligt bilaga 3. Slingan bildas också här automatiskt.

6. Lägg in filmen i underkassetten munstycke och kontrollera att den kan röra sig fritt. Fäst filmänden vid det tomma filmhjulet. Stäng kassetten och drag maskinen för hand för att kontrollera att filmen löper normalt.

Öppna inte bågglampans brandlucka, innan projektorn startas. I annat fall kan bländaren bli skadad av hettan.

Justering av kassettfriktion

I allmänhet skall friktionen vara **så lös som möjligt**, emedan för hård friktion kan orsaka skador på filmens perforering.

Underkassetten

Lossa den räfflade muttern på kassetten baksida, lägg in film i projektorn och starta den. Filmen skall nu löpa ut i en stor slinga mellan matarhjulet och munstycket. Stanna maskinen, drag åt muttern en aning, linda upp slingan och starta på nytt. Upprepa denna procedur tills filmen spolats upp jämnt utan för kraftig dragning. Vid 1800 m kassetter är det lämpligt att draga maskinen för hand vid starten för att undvika skadlig påfrestning på filmen.

Överkassetten

Friktionen inställes med film på liknande sätt som ovan beskrivits. På kassetter typ ULTRA sker inställningen med hjälp av kåpan 25 (bild 1) och på kassetter typ STANDARD (och Universal) med hjälp av den räfflade muttern på kassetten baksida.

